

# Помощь в выборе гидравлических компактных поворотных зажимов:

## 1. Диаметр поршня:

Пример:

..... **14081204190100**

## 3. Выбор принципа действия:

Пример:

..... **14081204190100**

1 = двустороннего действия

2 = одностороннего действия, с пружинным возвратом

## 2. Ход:

Пример:

..... **14081204190100**

## 4. Выбор вида подключения подачи масла:

Пример:

..... **14081204190100**

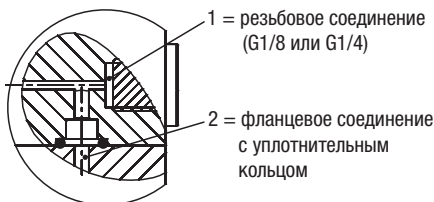

3 = подача масла под давлением через просверленные каналы

Обратите внимание: монтажный контур соответствующего поворотного зажима.

## 5. Выбор конструкции корпуса:

Пример:

..... **14081204190100**

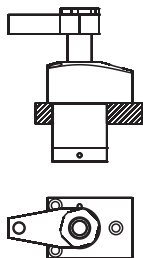

04 = фланец сверху

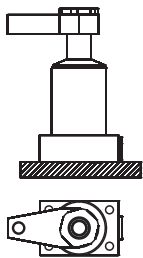

05 = фланец снизу

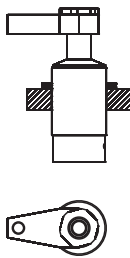

06 = ввертная резьба с просверленными каналами

## 6. Выбор вида уплотнения:

Пример:

..... **14081204190100**

1 = уплотнение из NBR

## 7. Выбор угла поворота:

Пример:

..... **14081204190100**

90 = 90 градусов

## 8. Выбор направления поворота:

Пример:

..... **14081204190100**

1 = с поворотом вправо

2 = с поворотом влево

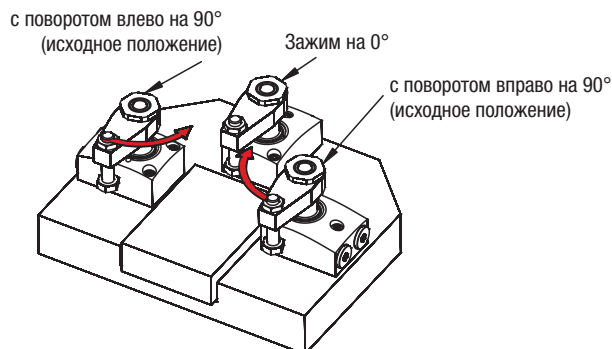
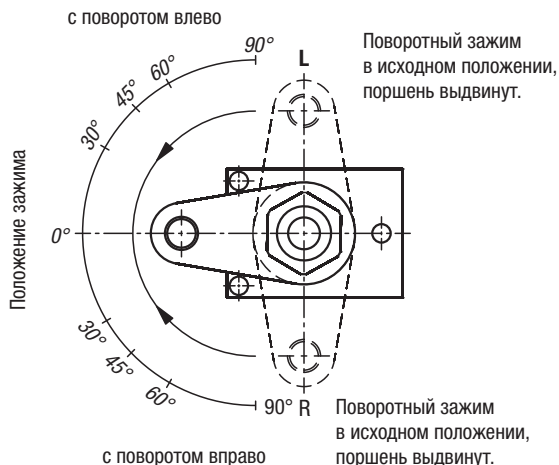

# Помощь в выборе гидравлических компактных поворотных зажимов:

## 9. Выбор защиты от перегрузки:

Пример:

..... 14081204190100

0 = защита от перегрузки

## 10. Выбор металлического скребка:

Пример:

..... 14081204190100

0 = металлический скребок

## 11. Выбор зажимной планки для поворотного зажима:

- Поворотные зажимы поставляются с конусным креплением с крепежной гайкой.
- Зажимная планка для поворотного зажима заказывается отдельно.

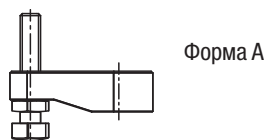

### Диаграмма усилия зажима

Необходимо учитывать максимальную длину зажимной планки L1.

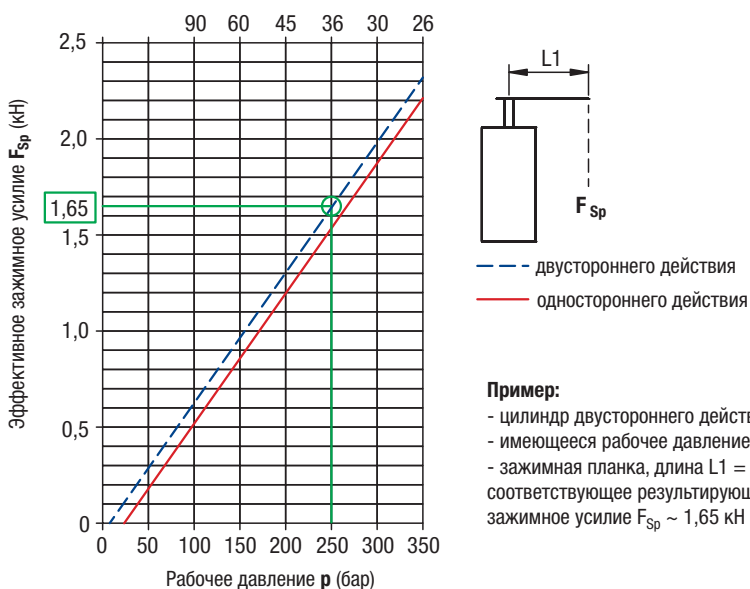

Противодействующая возвратная сила пружины в поворотных зажимах одностороннего действия немного снижает зажимное усилие. Для достижения того же зажимного усилия, что и у поворотных зажимов двустороннего действия, рабочее давление должно быть немного увеличено.

## Монтаж и примеры использования:

### Форма А:

Варианты монтажа:

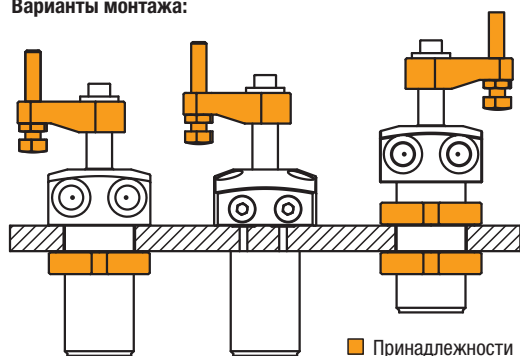

### Форма В:

Варианты монтажа:

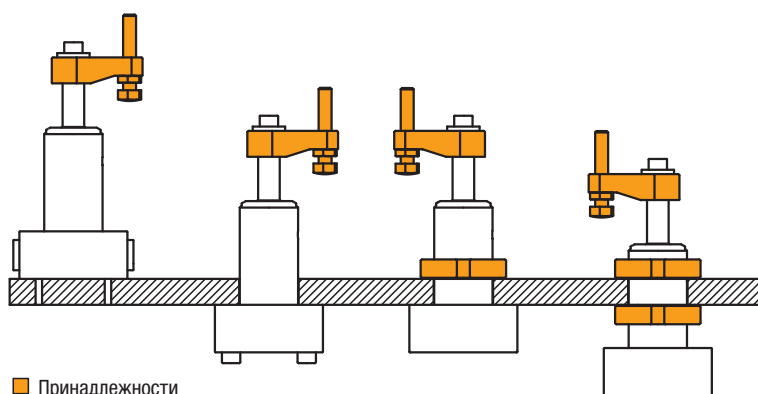

## Монтаж и примеры использования:

### Форма С:

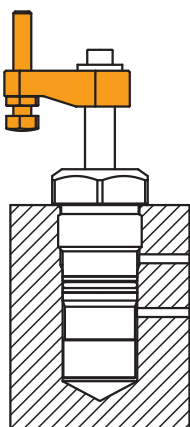

■ Принадлежности

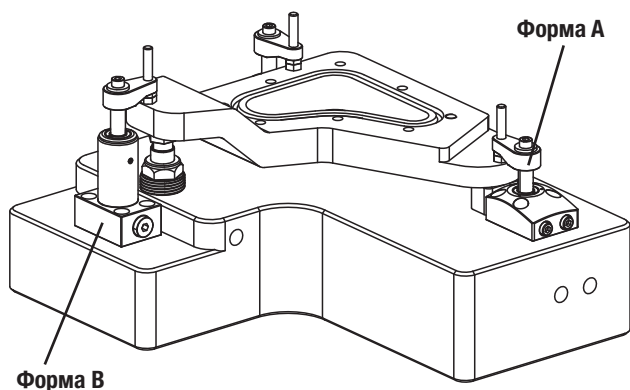

Форма А

Форма В

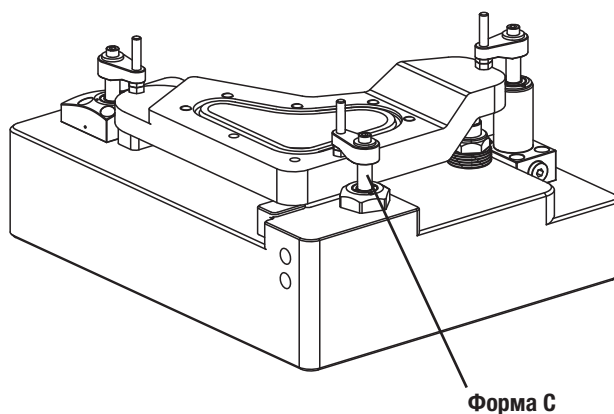

Форма С

### Монтаж/демонтаж зажимных планок:

При монтаже или демонтаже зажимных планок необходимо следить за тем, чтобы на шток поршня поворотного зажима не передавался крутящий момент. Этого можно избежать, удерживая зажимную планку при затягивании или ослаблении крепежного винта.

1. Если поворотный зажим оснащен защитой от перегрузки, необходимо проверить ее на первом этапе, повернув поршень до срабатывания защиты от перегрузки. Поворотный зажим имеет три точки фиксации с интервалом  $120^\circ$ .
2. Монтаж зажимных планок обычно выполняется в состоянии не под давлением. После установки зажимной планки на штоке поршня можно затянуть винт или гайку. Однако, если требуется точное зажимное положение зажимной планки, поршень поворотного зажима должен быть задвинут с усилием. После этого зажимную планку можно установить в желаемом положении.
3. После закрепления зажимной планки необходимо несколько раз проверить процесс зажима поворотного зажима на правильность точки зажима и рабочего хода зажима
4. После замены зажимной планки необходимо снова проверить крутящий момент крепежного винта после нескольких циклов зажима и при необходимости подтянуть крепежный винт.

### Присоединительные размеры для самостоятельного производства зажимных планок:

#### Конусное крепление

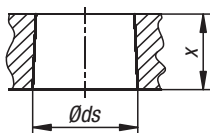

|                      |      |      |
|----------------------|------|------|
| $\varnothing$ поршня | (mm) | 14   |
| $\varnothing ds$     | (mm) | 10   |
| x                    | (mm) | 12   |
| Конусность           |      | 1:10 |